

Installation Instructions

Instalación Instrucciones

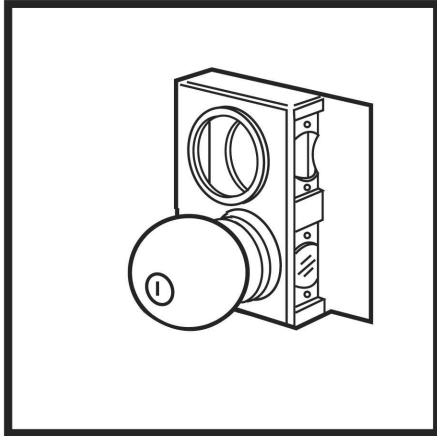

- 1** Attach your choice of locksets (2-3/8" backset). Fully extend the lock bolts into the "locked" position.

Coloque la cerradura escogida (con un palastro de 6 cm). Luego, extienda completamente los pestillos en la posición "cerrada".

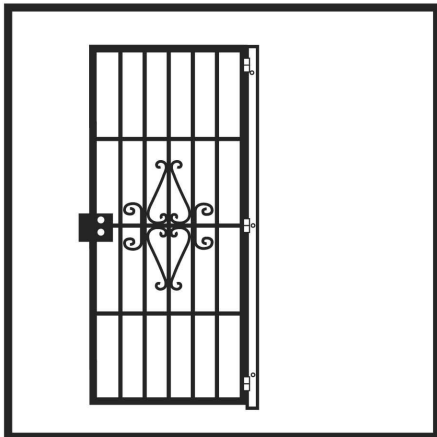

- 2** Position security door in front of opening at desired height, making certain that the security door is plumb. Mark the location of the mounting holes in the door jamb, remove the door and drill 3/16" holes where marked. Replace the door, fasten the door to the house using the one-way screws provided.

Coloque la puerta de seguridad en frente de la apertura a la altura deseada, asegurando que la puerta esté recta. Marque los agujeros de la bisagra para localizar el lugar de montura. Quite la puerta y perforo agujeros de 5 mm en las marcas. Reponga la puerta y asegurela a la casa usando los tornillos unidireccionales incluidos.

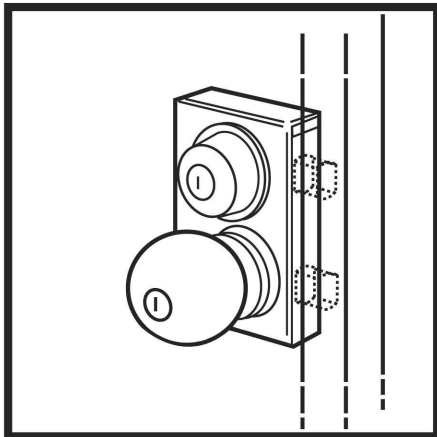

- 3** Align the lock holes in the locking jamb with the extended lock bolts, making sure the jamb is plumb. Mark, drill and fasten the locking jamb to the house using the one-way screws provided.

Alinie los agujeros de la cerradura en el marco de metal con los pestillos extendidos asegurando que el marco esté a nivel. Marque, perforo y atornille el marco a la casa usando los tornillos unidireccionales incluidos.

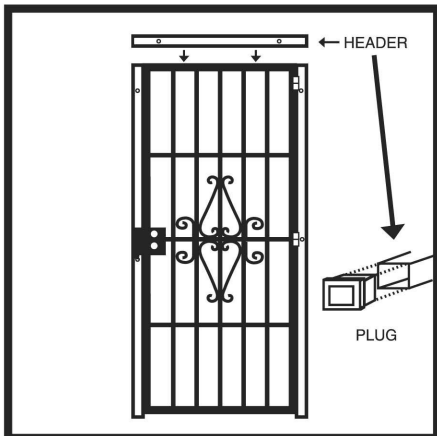

- 4** Insert plastic plugs into the ends of the header as shown. Mount the header jamb at the top of the door using the one-way screws provided. Leave approximately 1/8" space between the header and the top of the door frame.

Ponga los tapones de plástico en las orillas del marco (enseñado). Monte el marco arriba de la puerta usando tornillos unidireccionales incluidos. Deje un espacio aproximado de 3 mm entre el marco y la puerta.